

Cutter mélangeur K120 - 2 vitesses - Cuve 11.5 L

REPÈRE # _____

MODELE # _____

NOM # _____

SIS # _____

AIA # _____



603295 (K120F4)

Cutter mélangeur 11,5 litres,
minuterie, 2 vitesses
1500/3000 tr/mn. Equipé
avec rotor couteaux lisses

Description courte

Repère No.

Batteur-mélangeur pour liquéfier, mélanger et hacher. Cuve en acier inoxydable AISI 304, avec bec verseur anti-fuite et couvercle en polycarbonate transparent muni d'un joint d'étanchéité à l'eau. Le bec verseur permet d'ajouter des produits en cours de c

Caractéristiques principales

- Couvercle transparent avec ouverture pour ajouter les ingrédients en cours de préparation
- Fonction « pulse » pour un travail de précision et pour la fragmentation des gros morceaux.
- Couvercle amovible solidaire du châssis pour une hygiène respectée, une facilité d'utilisation et un gain de place.
- Toutes les parties en contact avec les aliments sont entièrement démontables sans outils et sont lavables au lave-vaisselle.
- Cutter mélangeur émulsionneur permettant de hacher, broyer, émulsionner, mélanger, et préparer des sauces, de la pâtisserie et les repas à texture modifiée.
- Livré avec cuve inox 11,5 litres à bord lisse et rotor couteaux lisses en « S ».
- Cheminée haute centrale permettant aux préparations liquides d'être mélangées sans déborder.
- Lames inclinées et base conique de la cuve assurant un mixage constant.
- Productivité adaptée pour 100-200 couverts parservice.
- Choix complet d'accessoires disponibles.
- Fonction émulsionneur (racleur) disponible comme accessoire optionnel.

Construction

- 2 vitesses : 1 500 et 3 000 tr/min.
- Cuve inox AISI 304 avec bec verseur anti-fuite, joint d'étanchéité et poignées.
- Puissance : 2 200 watts.
- Panneau de commande à bouton tactile IP65.
- Le couvercle transparent en polycarbonate sans bisphénol A, comporte un système de sécurité par contact magnétique.

Accessoires en option

- Table inox roulante - Hauteur: 730 mm PNC 653017
- Rotor couteaux crantés pour cutter 11.5L (ne pas utiliser avec le racleur de cuve) PNC 653299
- Rotor couteaux crantés spécial viande pour cutter 11.5L (ne pas utiliser avec le racleur de cuve) PNC 653538

APPROBATION: _____

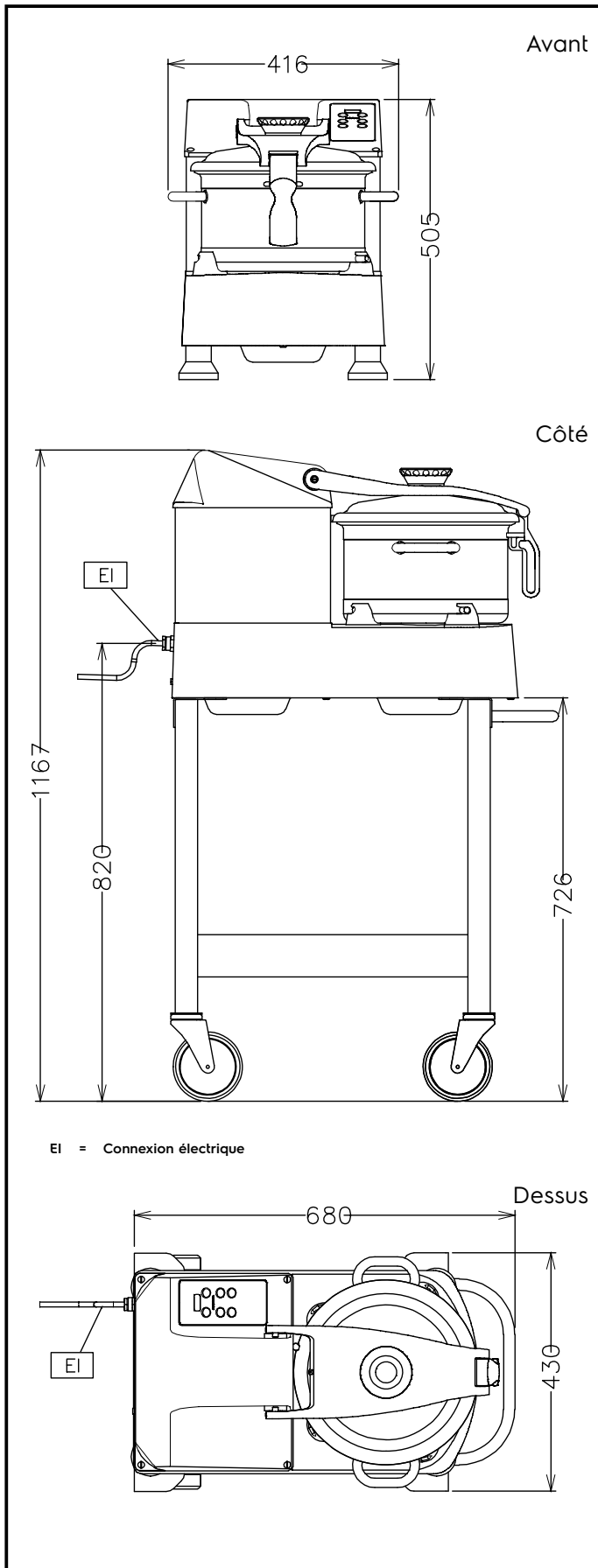

Électrique

Voltage :	
603295 (K120F4)	400-415 V/3 ph/50 Hz
Puissance de raccordement	2.2 kW
Total Watts :	2.2 kW

Capacité

Rendement :	6 kg/Cycle
Capacité	11.5 Litre

Informations générales

Largeur extérieure	416 mm
Profondeur extérieure	680 mm
Hauteur extérieure	517 mm
Poids brut :	70 kg
Mayonnaise :	6 kg
Poids net (kg) :	58